

# #TT02B-05U ALショックセット・オイルリザーバー付・タミヤ TT02B用

この度は、#TT02B-05 ALショックセット・オイルリザーバー付 をお買い求め頂きまして誠にありがとうございます。  
 本品は、オイルリザーバー付のショックセットです！オイルリザーバーの底面についているダイヤルを調整することで、内部スプリングのテンションを変化させ、上部のムービングピストンに対するコンプレッションを変えることが出来ます。  
 これにより画期的な高性能オイルリザーバー付ショックとして、オフロード走行を完全サポートします！

## 本体分解図

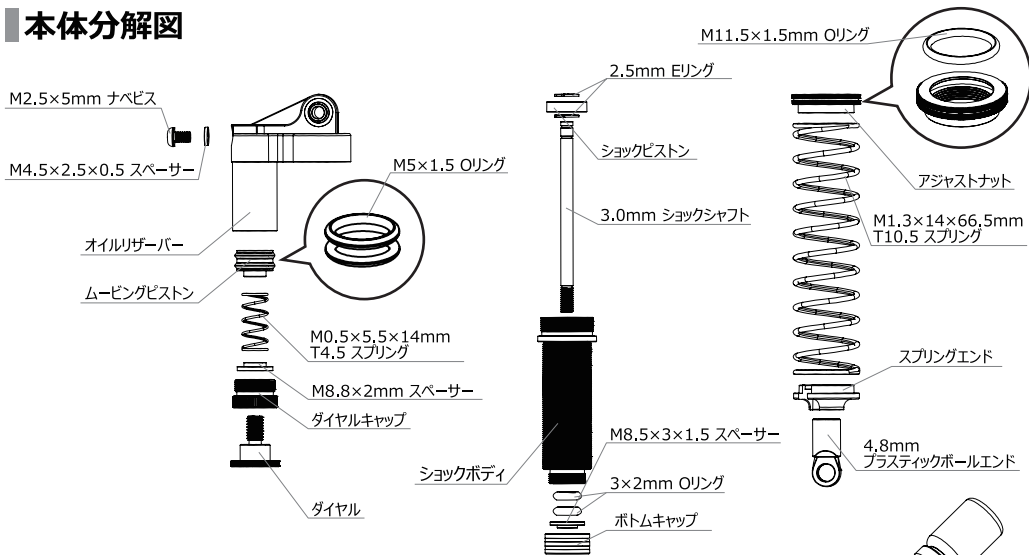

## オイルの注入

- ① スプリングエンドを持ち上げてから、スライドさせ取り外し、スプリングを抜き取ります。
- ② ショックボディを押さえながら、オイルリザーバー側を回転させ、ショックボディからオイルリザーバーを取り外します。
- ③ ショックボディを垂直状態で固定し、お好みのショックオイルを注入します。
- ④ シャフトを数回上下させ、オイル内に混入した気泡を取り除きます。  
 シャフト動かす→オイルを落ち着かせる→またシャフトを動かす。  
 と何度も繰り返し、完全に気泡を取り除いてください。
- ⑤ 空気が抜けた分のオイルを継ぎ足します。
- ⑥ オイルリザーバーの上側にあるM2.5×5mmのナベビスを外し、ショックオイルを導管に流し、内部の空気を抜きます。  
 反対側からオイルがあふれるのを確認してください。  
 その後、M2.5×5mmのナベビスをもと通りに戻します。
- ⑦ 最後にショックボディにオイルを盛り上がるくらいに注ぎ、オイルリザーバーを取付けます。この際、余分なオイルがあふれ出ますがティッシュペーパーなどで綺麗にふき取ってください。
- ⑧ お好みの硬さのスプリングを取り付け、プリングエンドを戻し完成です。

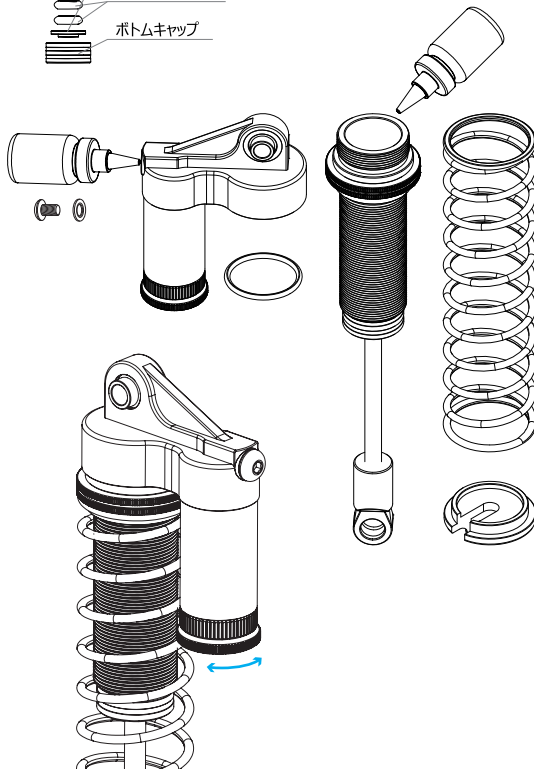

## スプリング

ダンパースプリング

レッド	: ソフト
グリーン	: ミディアム
ライトブルー	: ハード

## リザーバーの調整

オイルリザーバーのダイヤルを回転させることで、減衰力の調整ができます。  
 回し過ぎると、ダイヤルが外れてしまいますのでご注意ください。

**EAGLE RACING**

☆イーグル・サービスカウンター:  
 〒440-0842 愛知県豊橋市岩屋町62-79  
 service11@eaglemodel.com

☆その他、ご質問等がございましたらお気軽にお問い合わせください。