

#3804&3805 アクティブ ブレーキ ディスク 共通説明書

注意：1. 本品はタミヤ製TA-05 VDF, TA-05 Ver.2R, TA-05 Ver.2, TA-05 IFSR, TB-03, FF-03シリーズとイーグル製サセットに装着することが出来ます。
 2. 純正ホイールでも、内側の形状によってホイールのリブがキャリパーに接触し取り付けられないものもあります。
 3. 各種ビスには、#3318 LOCTITE 242 ネジロック剤 NET.0.5ml ¥350 の使用をお勧め致します。

Step 1:

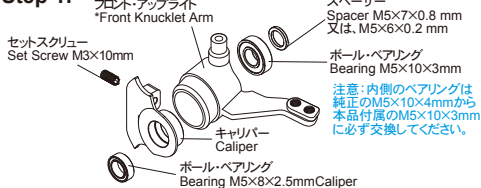

- ① Fアップライトにキャリパーを取り付け、両サイドから付属のベアリングを取り付けます。最後にM3×10mmセットスクルーを締め固定します。スパースーは、M5×7×0.8 mmを1枚入れるのが基準となりますが、必要に応じて調整を行ってください。
注意：セットスクルーには、ネジロック剤を使用し締め付け過ぎない様にしてください。

Step 5:

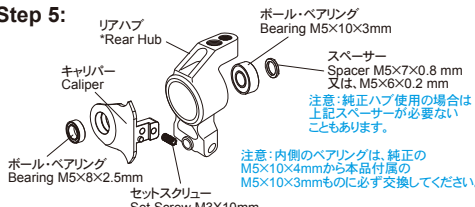

- ⑤ リアハブにキャリパーを取り付け、両サイドから付属のベアリングを取り付けます。最後にM3×10mmセットスクルーを締め固定します。スパースーは、M5×7×0.8 mmを1枚入れるのが基準となりますが、必要に応じて調整を行ってください。
注意：セットスクルーには、ネジロック剤を使用し締め付け過ぎない様にしてください。

Step 2:

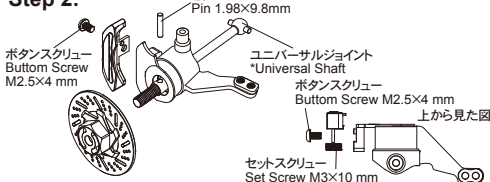

- ② ステップ1で組み立てた状態のものに、ユニバーサルジョイントを通し、ピン1.98×9.8mmをはめブレーキディスクを取り付けます。組立て後、アップライトに対してユニバーサルジョイントのあそびの無い事を再確認してください。

注意：このセッティングで一番重要なのは、1.98×9.8mmピンを通した時に駆動が軽快で、しかもあそびが無いことです。必要に応じてシムを調整してください。

Step 6:

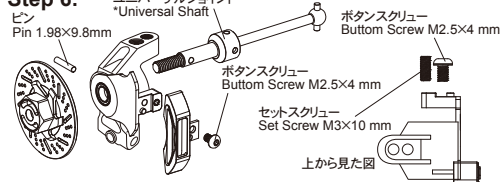

- ⑥ ステップ1で組み立てた状態のものに、ユニバーサルジョイントを通し、ピン1.98×9.8mmをはめブレーキディスクを取り付けます。組立て後、リアハブに対してユニバーサルジョイントのあそびの無い事を再確認してください。

注意：このセッティングで一番重要なのは、1.98×9.8mmピンを通した時に駆動が軽快で、しかもあそびが無いことです。必要に応じてシムを調整してください。

Step 3:

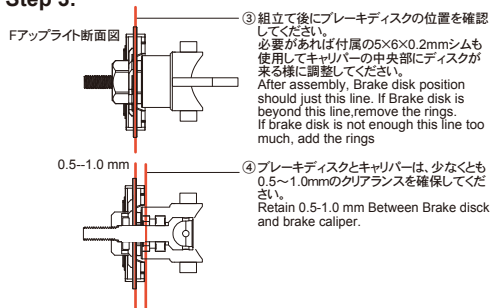

Step 7:

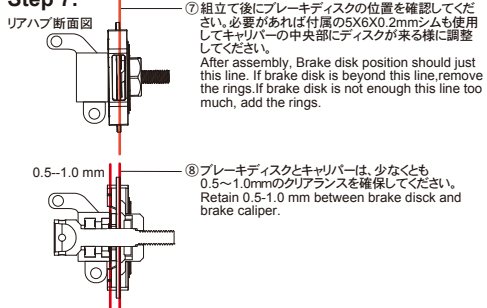

Step 4:

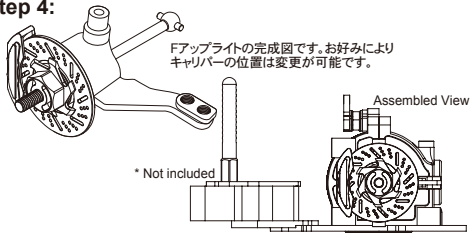

Step 8:

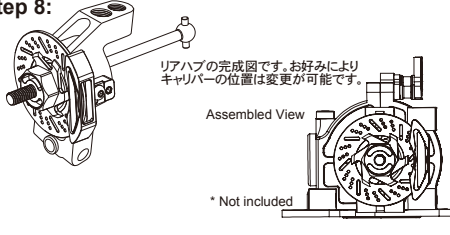

3804P1 スペアパーツセット#3804,#3805(TA-05シリーズ)用

¥1,380

※Fアップライト、リアハブ、ユニバーサルジョイント、1.98X9.8mmピン等本品に付属されていないものは、全てキット本体のものをお使いください。

For getting more information, Please visit our website: <http://www.eaglemode.com>

☆その他、ご質問等がございましたらお気軽にお問い合わせください
 〒440-0842 愛知県豊橋市岩屋町62-79 service11@eaglemode.com

EAGLE RACING