

# #2491P1 イーグルコンプレッサーミニ

この度は、イーグルコンプレッサーミニをお買い求め頂きまして誠にありがとうございます。  
イーグルコンプレッサーミニは、圧力ゲージ、圧カスタンド、圧力調整バルブ、カーリーワイヤー  
を装備した高性能仕様となっております。

使用には、カラーマスター 2 (エアブラシ) をお奨め致します。

**4mカーリーワイヤー** フレキシビリティに優れ、作業効率を高めます。

**ミニ・コンプレッサー** 圧力ゲージ、圧力調整ノブ、ブラシスタンド付き小型コンプレッサー  
空気圧は用途に応じて0~32psiの間で調整が可能です。

## ★各部名称

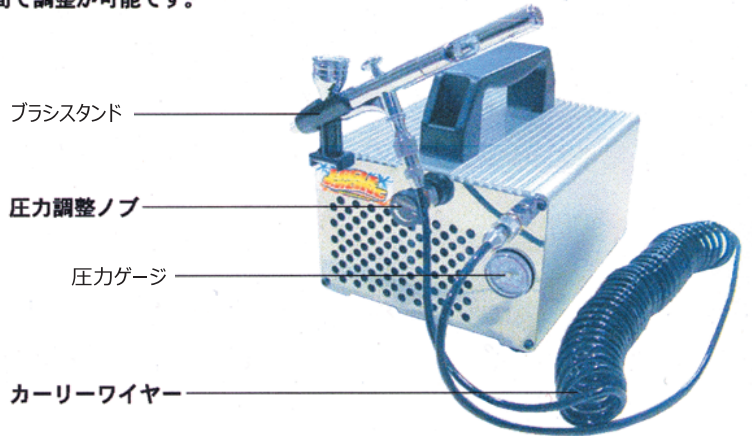
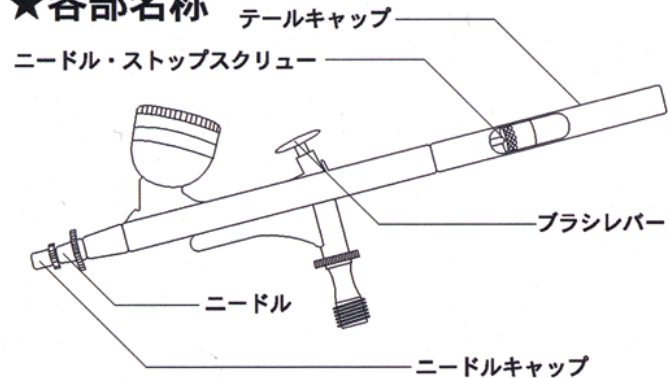

## ★上手な使用方法

### 空気圧

空気圧は用途に応じて0~32psiの間で調整します。塗料の粘度に対し適切な空気圧を幾度か試みてお選びください。

### 適正塗料

どんな種類の塗料でも、水または溶液で薄めることでむらの無い液状ならば使用可能です。  
最良の方法としては、薄めの塗料を用い数回で仕上げるのが良いです。  
水性塗料は沢山の種類がありますが、多くの物は直接ボトルから取り出して使用が可能です。

### エアブラシの使用法

エアブラシは使用目的によってガンを選択してください、イーグルカラーマスターは全てダブルアクション・システムを採用しております。  
ダブルアクション・システムとはトリガーを押す度合いにより空気調整をし、同じトリガーを引くことにより塗料の供給量を調整することです。  
これにより、自由自在なカラーリングが可能です。

### 使用上の注意

エアブラシ使用時は必ずトリガーを先に押し空気供給を先に行い、押したまま引くことにより塗料の供給をします。  
また、終了時には必ずトリガーを押したまま前方に戻し塗料供給をとめた上で、トリガーを離し空気供給を止めてください。  
※これは、内部に塗料が残り、硬化するのを防ぐためです。

### 正確な塗装

正確な塗装をするためには、離れたところでトリガーを押し空気だけを供給した状態で、塗り始めたい場所までゆっくりと移動し徐々にトリガーを引くことにより塗料供給し行います。終了時には、少なくとも塗料供給をとめた後、2秒間以上は空気供給し終了してください。

### エアブラシの洗浄

エアブラシの洗浄で大切なのは本体内部をきれいにすることです。エアブラシの多くのトラブルは、塗料カスが内部に付いたり、皮膜として残る事です。  
これらの問題を防ぐために使用後は徹底的な洗浄が必要です。

### エアブラシの洗浄方法

- ①テールキャップを取り外し、ニードルトップ・スクリューを少し緩め、ニードルを少し後方に引いてください。
- ②塗料カップに2、3滴溶液をたらします。
- ③ニードルキャップに布切れを指で押さえ付け、空気と共に溶液を噴射します。内部のカラーが無くなるまで数回繰り返してください。
- ④塗料カップを洗浄してください。
- ⑤洗浄用に使用した溶液がなくなるまでトリガーを押したまま引き続けてください。

### ニードルとニードルキャップの洗浄

特に粘度の高い塗料はニードルやニードルキャップに付着します。頻繁に洗浄を行ってください。

- ①ニードルを本体から引き抜き、先端を傷めない様に柔らかい布でふき取ります。
- ②ニードルキャップの内側も溶液でしっかり洗浄してください。
- ③ノズルは時々ダメージを受けていないかチェックしてください。チェック時以外は取り外さないでください。
- ④ニードルキャップを取り付けます。
- ⑤ニードルを差し込む時には、注意深くゆっくりと回しながら行います。最後に先端まで押し込んでいるのを確認してください。

### 手入れと問題解決法

メンテナンスを怠り不具合が生じた場合、下記の3つの点をお調べください。

- ①分解図を参考にダメージを受けている部分を探し交換してください。
- ②内部に塗料皮膜により詰まっている部分が無いか調べてください。
- ③どうしても、異常箇所が特定できず解決できない場合は、イーグルサービスカウンターまでお問い合わせください。

その他、ご質問等がありましたらお気軽に下記サービス・カウンターにお問い合わせください。

イーグル・サービス・カウンター 〒440-0842 愛知県豊橋市岩屋町62-79 TEL0532-61-1554 FAX0532-61-1727 e-mail eagle001@sala.or.jp

# EAGLE RACING

〒440-0842 愛知県豊橋市岩屋町62-79

☆その他、ご質問等がございましたらお気軽にお問い合わせください。  
☆イーグル・サービスカウンター：service11@eaglemodel.com